



# Filmopnamen voorbereiden & maken (grote zaal, 20:00-21:00uur)



	wk	datum	Omschrijving
2019	36	4 sept	<b>Introductie</b>
	38	18 sept	Ken je camera 1/2 (knoppencursus)
	40	2 okt	Ken je camera 2/2 (knoppencursus)
	42	16 okt	Geluidopnamen (werken met microfoons)
	44	30 okt	Hoe maak je je film boeiender (verhaal)?
	46	13 nov	Waar staat de camera: Standpunten, niet over de as gaan, objectief - subjectief.
	48	27 nov	Kaders, aandachtspunt, compositie (diepte)
	50	11 dec	Kerstclip maken
	52	25 dec	<b>Kerstvakantie</b>
	2020	2	8 jan
4		22 jan	Wat doet de camera? (bewegen met de cam)
6		5 febr	<b>VCB ledenvergadering</b>
8		19febr	<b>Voorjaarsvakantie</b>
10		4 mrt	Muziek bij de film
12		18 mrt	Voice over maken en inspreken
14		1 apr	Beoordelen, jureren, filmanalyse
16	15 apr	<b>VCB Slotavond (publieksprijs)</b>	



# *VCB website Tips*



Zie:

- voor verslagen/presentaties:

[http://www.videoclubborne.nl/?page\\_id=1634](http://www.videoclubborne.nl/?page_id=1634)

- /Tutorials / “Superkorte videotips (De videomakers)”





# Opdracht 1



---

(klassikaal) Welke instellingen:

➤ Kennen we en gebruiken we?

- Opnameformaat SD, HD, 4K
- Scherpstellen.
- Belichting, scherptediepte
- Voorinstellingen: Portret/strand/landschap
- Handmatig (scherpstellen)/auto (meestal)
- Lampje/geluid start/stop opname

➤ Kennen we en gebruiken we niet?

- Witbalans handmatig
- Scherptediepte, macro, diafragma,



# *Knoppencursus*

## *Wat gaan we doen?*



- Geluid → Les 1
- Belichting (over-/onderbelichten: +/-2 stops) → Les 1
- Scherpstellen (AF, MF, (AF) tracking) → Les 2
- Witbalans (automatisch, manueel, creatief) → Les 2
- Selectieve scherpte / Scherptediepte. → NIET

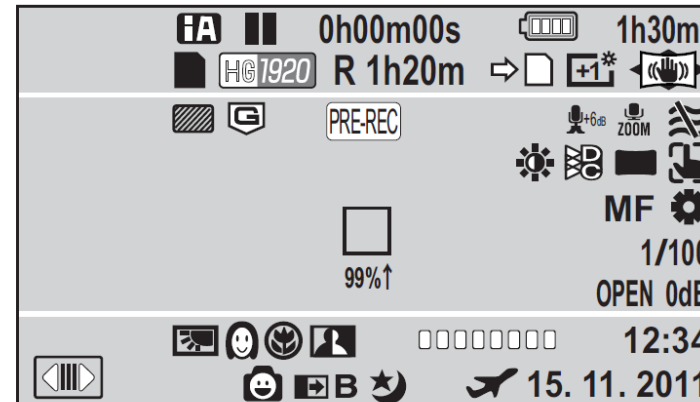
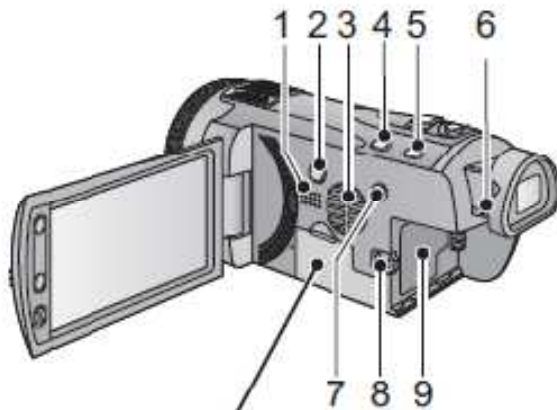



# 1. Geluid

## Soorten microfoons



- Interne microfoon
- Externe microfoon
- Daspeldmicrofoon
- Hengel
- Draadloos
- Dynamisch
- Condensator

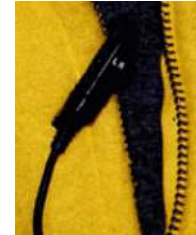



# Karakteristieken



rondom gevoelig

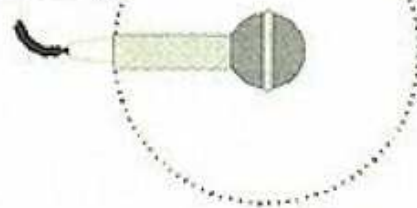

cardioïde of nier



richtmicrofoon







# Rode Videomic specs

(hands-out)



- (1) max 134 SPL, 74dB SNR, Dynamisch bereik ??dB, Level control (intern) -10/0/+20dB) 89 euro
- (2) Videomic Pro Rycote nieuwer model (plus 6dB minder eigen ruis, hogere gevoeligheid, verbeterde shock-mount, max 134 SPL, 80dB SNR, Dynamisch bereik 120dB, Level control (nu extern) -10/0/+20dB / +10dB mist), voeding 9V batt.) : **172 euro**
- (3) idem Rode Videomic Pro + (plus losse (female connector) kabel, digitale controls, -10dB safety track recording (stereo uitgang: L=R-10dB), schakelbaar HPF 75/150Hz, High frequency boost, 2 oplaadbare AA batt., micro USB voeding, auto on/off): **269 euro** → tonen

Zie hands-out voor internet links.

**DEMO**

***DasspeldOfShotgun\_VCB2018.mp4***



# Geluid (opdracht 2)



- 
- Zoek op je eigen camera naar de mogelijkheden voor het instellen van je geluid.

## Bijvoorbeeld

1. het geluid op automatisch,
2. het geluid handmatig ingesteld.



## 2. Belichting

Bij een extreem heldere (witte muur, sneeuw, lucht, etc.) of extreem donkere achtergrond (donkere muur, nachtelijke hemel, etc.) zal het onderwerp te donker resp te licht kunnen worden.

Hier resten twee correctie mogelijkheden:

- **Belichtingscorrectie regeling (Manual +/-)**
  - Werkt snel en betrouwbaar
- **Handmatige instelling (M)**
  - Omslachtig: zowel sluitertijd als diafragma moeten handmatig ingesteld worden
  - Kan nodig zijn als het +/- bereik onvoldoende is



**Zie hands-out**

*[4\\_DeVideomakers\\_Filmen\\_en\\_licht\\_2018.pdf](#)*



# Raam



---

Zie de VCB website:

- Tutorials / “Superkorte videotips Raam (De videomakers)”





# Opdracht 3



- Zoek op je eigen camera naar de mogelijkheden voor belichting correcties.
- (als er een knop is) Maak een overbelichte opstelling (doe een extra lamp aan). Maak de volgende opnamen:
  1. Neutrale (normale) stand
  2. Twee stops **onderbelicht**
  3. Twee stops **overbelicht**en bekijk samen het resultaat.

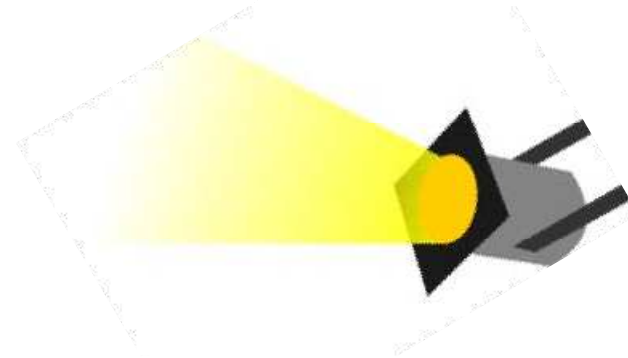



# Slot



Vragen?